

Arborescencias

Leopoldo Emperador



Arborescencias

Leopoldo Emperador

Del 25 de noviembre de 2011 al 20 de enero de 2012 en
Las Palmas de Gran Canaria

Del 8 de marzo al 27 de abril de 2012 en
La Laguna. Tenerife



FUNDACIÓN CANARIA MAPFRE GUANARTEME

Presidentes de Honor

Fernando Arencibia Hernández

Julio Caubín Hernández

Presidente

José Barbosa Hernández

Vicepresidente

Ignacio Baeza Gómez

Secretario

Jaime Álvarez de las Asturias Bohorques

Vocales

Carlos Álvarez Jiménez

José Luis Catalinas Calleja

Fundación Ignacio Larramendi

- Repre. Miguel Hernando de Larramendi -

César García Otero

José Hernández Barbosa

Tomás Hidalgo Aranda

Andrés Jiménez Herradón

Filomeno Mira Candel

Humberto Pérez Hidalgo

Asunción Rodríguez Betancort

Julián Sáenz Cortés

Matías Salvá Bennasar

Juan Francisco Sánchez Mayor

Félix Santiago Melián

Isabel Suárez Velázquez

Patronos Históricos

Manuel Jordán Martínón

Silvestre de León García

Santiago Rodríguez Santana

Directora General

Esther Martel Gil

Directora de Arte y Cultura

Alicia Batista Couzi

Arborescencias

Leopoldo Emperador

EXPOSICIÓN

Coordinación general
Alicia Batista Couzi

Coordinación Las Palmas Gran Canaria
Marta Monzón Benítez

Coordinación La Laguna Tenerife
Luz Marina Quesada Suárez

Diseño
Alicia Batista Couzi
Leopoldo Emperador Altzola

Transporte y Montaje
ACOSERPA Digital

Seguros
MAPFRE Seguros Generales

CATÁLOGO

Coordinación
Marta Monzón Benítez

Textos
© Jonathan Allen
© José Carlos Cataño

Créditos fotográficos
José Paiz
Leandro Betancor (pág. 47)

Realización
ACOSERPA Digital
Iván Marrero López. Distinto Creatividad

Reproducción Gráfica
Gráficas Sabater

Créditos de la obra editorial
Fundación Canaria MAPFRE GUANARTEME
Calle Castillo nº 6.35001.Las Palmas de Gran Canaria

ISBN: 978 - 84 - 92532 - 77 - 3

Depósito Legal: TF 0000 / 2010

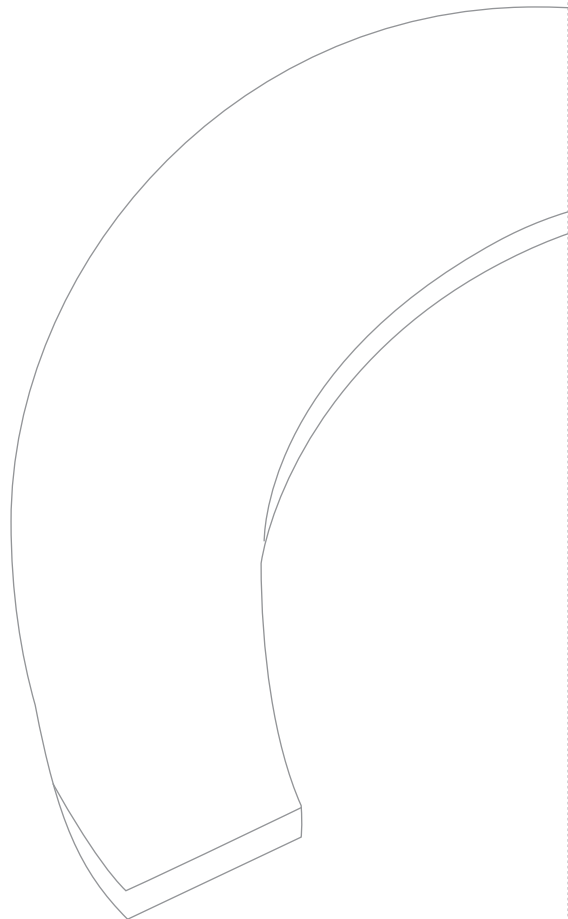

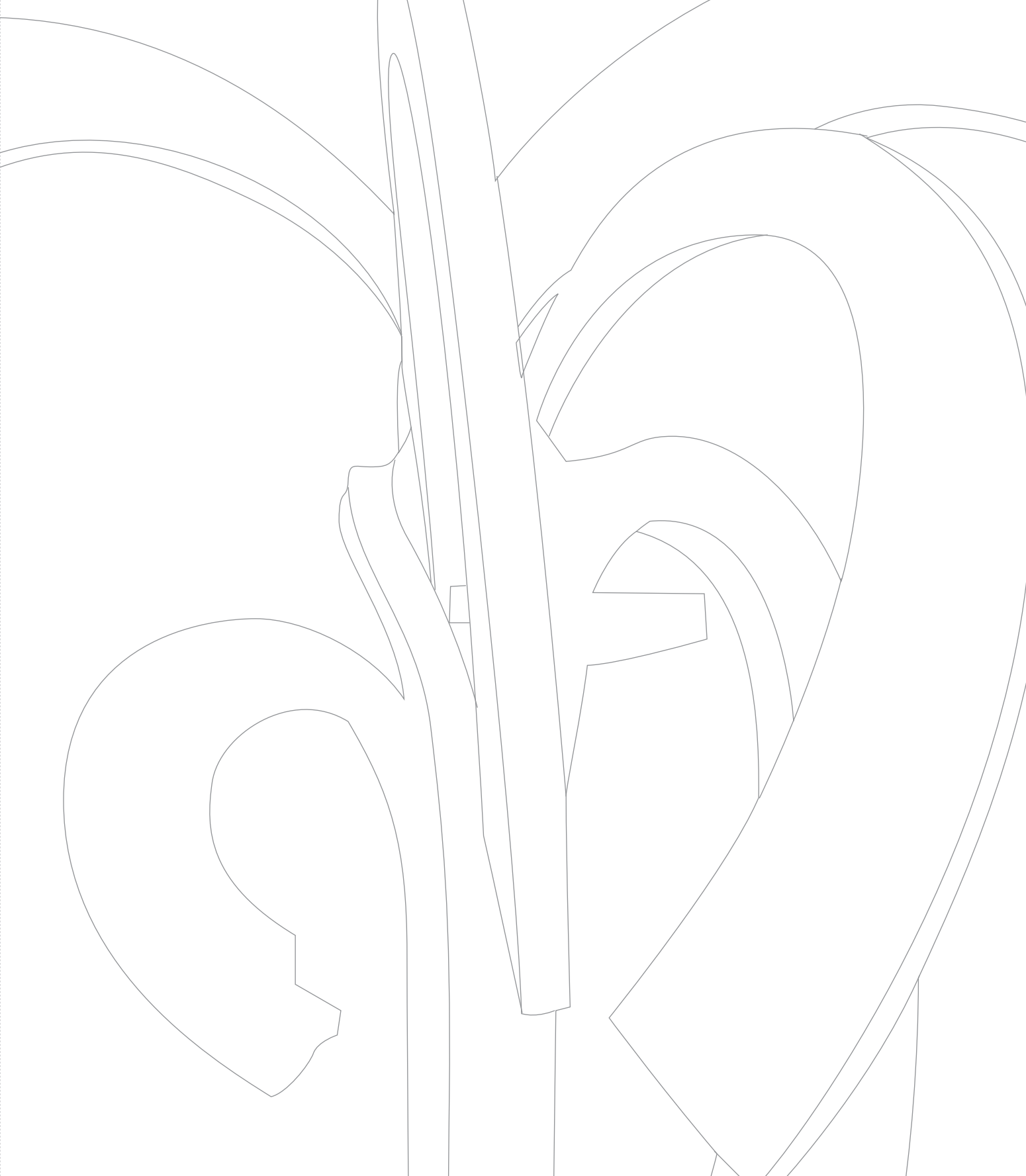

Entre jardines

Leopoldo Emperador ha vuelto al símbolo del árbol (estudiado por Frazer o Eliade, exhaustivamente recopilado por Cirlot, un poeta tan próximo a las artes), pero esta reposición de la figura arbórea, al interpretarla, la visualizo también como la ubicación de un escultor que se planta en medio de una tierra de nadie, pero en terreno propio, frente a los aires encontrados y enfrentados de su tiempo, para construir y regalar al aire una serie de piezas arborescentes, que ya no sólo representan el emplazamiento del árbol mítico, eje del universo, puente de unión entre el cielo y la tierra, sino que en su simbolismo tiñe la condición axial de Leopoldo Emperador como artista, escultor que aquí, en esta nueva entrega, traza una espiral hacia el pasado de su trayectoria y con el impulso la lanza desde su presente a lo porvenir.

Decimos que ha vuelto porque, en efecto, no hay que perder de vista los orígenes –en el caso de nuestro escultor, orígenes conceptuales–, aquellas primeras series de los años ochenta, series como *Alberos* y *Electrografías*, en las que ya estaba presente la carga simbólica del árbol y sus formas, aunque filtradas a través de las estilizadas arquitecturas de unas instalaciones en las que el neón tendía a constituirse, quiméricamente, como metáfora y objeto a la vez, planteándose el artista la contradicción, quizás irresoluble, entre lo artificial y lo natural, entre el árbol iluminado y la sombra fría de su concepto; como si dijéramos, entre cultura y naturaleza.

Seguimos por escrito aquellas incursiones suyas, aquellas fundaciones iniciales, como si al principio de todo su tarea hubiera consistido en sondear y balizar un territorio de materia mental hasta que pudo convertirlo, y gozarlo, como un jardín de ramas doradas. Y aquí, en esta alusión de una manera edénica, de nuevo aparece el trabajo de antropología mítica de Frazer y la interpretación al

óleo de Turner del valle con ramos de hojas de oro que, en la mitología romana, permitió al héroe troyano Eneas viajar de forma segura por el mundo subterráneo.

Si mal no recuerdo, uno de mis primeros textos de arte, pitagóricamente titulado 37 se conformó como treinta y siete proposiciones poéticas alrededor de una instalación de Leopoldo Emperador, en la primitiva galería de Rafael Tous en Barcelona, cuando aún no conocía personalmente al escultor. Hubo más textos, más cercanía a la vida y a la materia del artista. Hasta que un día fui testigo de un viraje decisivo en su forma de entender el oficio y, por extensión, su propia vida.

No es la primera vez, tampoco, que manifiesto la importancia que supuso el giro de la metáfora y el objeto conceptual a la materialidad indescifrable y gozosa de la escultura, tomando para este tránsito, y como elementos de diálogo y discusión, algunas manifestaciones de las vanguardias históricas y del indigenismo canario de la escuela Luján Pérez. Este viraje a la emoción física, a la soledad del taller que se consolida en los años noventa, le ha supuesto no sólo el estar a solas con su oficio y su voluntad creativa, sino la valentía para dar rienda suelta a un universo de formas libres y auténticas, al margen de los gustos instituidos e institucionalizados. Como viejo testigo, desde mi propio conceptualismo a expresiones más sensitivas de la escritura, es un placer constatarlo cada vez que Leopoldo Emperador alcanza el valle de Turner y nos ofrece sus tesoros, la labor callada y sonora de su trabajo.

Ya lo hizo, la última vez, en su lectura de *El jardín perfumado*, el clásico de Omar Ibn Mohamed al Nefzaui. Ahí ya estaba, como ahora, la alegría y la sensualidad de las formas. Ahí ya estaba, como en estas *Arborescencias* de hoy, el valle y el jardín, la luz dorada en la copa de los árboles altos, el musgo del lecho, las figuras recostadas en la amenidad de la escena, la permanencia del instante al amparo de un azul tenue y sin heridas.

Leopoldo Emperador ha traído a estos jardines, por donde se esparcen los hierros forjados, los elementos de su memoria, es decir, su sentir la tierra que lo alberga, el aire que traduce dicha tierra, las manifestaciones de un paisaje insular que lo reinventa como individuo y lo prolonga como artista. Él, el artista que a su vez, reinterpreta la palmera de Jorge Oramas, el drago de Ós-

car Domínguez, las mitológicas, voluptuosas piteras de Néstor de la Torre, la sabina bajo el viento de Martín Chirino, los sicomoros de una imaginación con suficiente energía, y territorio invisible todavía, por delante.

Atrás la metáfora y el objeto, sin distancia entre sí, sin posibilidad de alentar evocaciones. Atrás los despieces, los restos de naufragios. Las piezas escultóricas de Leopoldo Emperador dialogan, interpretan el aire que las envuelve. Lo mismo que estas líneas que se miran en sus facetas, prismas y volutas, y tratan así –esta líneas que voy escribiendo– de constituirse como arborescencias, como árboles enraizados en una realidad, pero con las frondas y ramas respirando la fuerza de un viento alto, de un viento repentino, el soplo de un espíritu que se abre a través de la escultura. Con sus raíces al aire, como el baobab de las sabanas africanas.

Sé que el trabajo de Leopoldo Emperador es difícil. Es difícil doblar el acero y el hierro, izarlo, martillararlo, someterlo al fuego, a la voluntad del artista. Pero más difícil –creo– es disponer estos esfuerzos, ya conseguidos, en el escaparate de los gustos viciados contemporáneos. Hablamos de esculturas, pero ¿todavía existen escultores? ¿No pululan como la peste los conceptistas e ideadores de esbozos, los decoradores de espacios...? Leopoldo Emperador no necesita ser emparentado, ni siquiera en un símil instantáneo, con esas prácticas de una modernidad anticuada y estéril. Su trabajo surge, avanza en dichosa libertad de creación. Qué exigente labor que, al margen de los fuegos artificiales del entorno, se emplaza, se centra y desde ahí abre, como las ramas del árbol, un fuego propio.

Lo volvemos a encontrar, este fuego que ilumina lecturas sensuales, en las *Arborescencias* de hoy. Fuego, contra el aire, como delicia. Fuego, y materia que se dobla y que, al hacerlo, nos entrega superficies, ideas, planos en los que puede seguir creciendo nuestra mirada. Y el interior de la mirada.

José Carlos Cataño

Barcelona. 27 de octubre de 2011

Hierro delicado

Cuando en 2010 invité a Leopoldo Emperador a participar con una obra y una instalación (mejor dicho la recreación de una instalación) en la exposición *Canarias eléctrica*, celebrada en el Museo Elder de las Ciencias y la Tecnología, lo hice pensando en su vanguardista “escritura lumínica” de la década de los 80, que empleaba el neón para dibujar en el espacio y como vehículo simbólico. Presentamos uno de sus *Alberos*, y también la instalación, *Poética*. Como la “electrografía” y el “neonismo” de Leopoldo era lo que me interesaba en esos momentos, sin duda obvié, o no primé el “propósito” o fin de esas obras, su metatexto, aunque resultó imposible desviarse de sus significantes, pues éstos, se imprimieron, se sobreimprimieron a las intenciones del comisario. Algo que me agradó mucho, por recordarme, sorpresivamente, el poder autónomo del arte, la capacidad de que sus auténticos significados logren imponerse a los sentidos y acepciones que queramos darle.

El *Albero* es un árbol, o un rincón plantado, y la instalación *Poética*, una metáfora sobre lo artificioso y lo natural, la naturaleza y los conceptos que el hombre elabora para adaptarla y encapsularla, un diálogo que deriva hacia la contraposición y el contrapunto. Me di cuenta, el hecho se subrayó, fue subrayado, cuando el jardinero experto pobló de plantas y musgo cada letra vacía de la palabra, y lo digo, literalmente. Plantó un jardín aéreo en siete macetas-letra de hierro que se colgaron sobre la pared.

El segundo recordatorio de la esencia subyacente del arte simbólico de Emperador se debe a una circunstancia “accidental”, una de esas coincidencias cotidianas, que vigorizan y nutren la savia de nuestra diluida existencia. En un cambio de cuadros expuestos en el CICC, un lienzo monumental de un pintor, se sustituyó por otro y me hallé, de repente, ante una maleza virtual

de Leopoldo Emperador, uno de los fondos selváticos sirviendo de soporte a una secuencia de números iluminados (en neón), y que daba título a la creación: *1,2,3,4,5,6,7*.

Alguien me preguntó que cómo se clasificaría esta imagen pictórica, y yo respondí:

-Bueno, es divisionista, sintetista, quizás plenamente abstracta, pero en el fondo un bosque. Es una imagen simbólica.

Emperador, más allá del desconcertante despliegue estilístico de su obra, es increíblemente fiel a dos grandes temas, la naturaleza y la relación entre las culturas. Y lo que hace, en realidad, es provocar en nosotros, los espectadores de sus tan frecuentemente perdidas instalaciones, un estado de conciencia intensificada que complementa con herramientas más tradicionales (el dibujo, el óleo, la fotografía), una serie de notas que sigue tomando.

Un objeto lírico-simbólico es su africanista *Árbol* de 1979, espigado laúd sonoro que simboliza la musicalidad inherente del viento que se encuentra con las ramas y las hojas. Los árboles, se transforman en esa década, en espíritus animadores; son los Ginko Biloba que signan sus instalaciones *Glass I* y *Glass II*.

La naturaleza alcanza, asimismo, una máxima condensación, en las instalaciones de *Mesas*, en la forma de naranjas apiladas, platos de fruta desplazados al suelo, que ya no están en la mesa, al igual que la naturaleza, ya no está en nosotros, sino de manera dolorosa, como anhelo, melancolía, ausencia... escisión.

Paradoja vanguardista de una ultra-modernidad, sin que ello suponga la merma, o el desdoro, de la fascinación por la belleza humilde, dúctil, del neón. Que el artista, que telefona a la fábrica y supervisa la producción de sus piezas, esté supeditando la innovación artística a un arcaísmo predeterminedante. No. Ambas fuerzas, el significado, que parte de una tensión de la conciencia moderna (naturaleza-sociedad versus pos-industrial), y los materiales expresivos que emplea para ello, son contemporáneos.

Arborescencias, es una estética que el tiempo ha desarrollado y enriquecido en el creador. Estética heredera de las dialécticas simbólicas que he querido exponer, y a la vez, perfeccionamiento físico, material, del símbolo en sí. Con ella, Emperador sella dos decenios de búsqueda y experimentación escultural, y eleva a nuevas alturas, su arte del hierro. Las grandes grafías abstractas, las geometrías de volúmenes que se interpretaban, y los rostros de lejana inspiración pos-cubista y africana, conducen a esta explosión de la forma, marcada por la intensa presencia de la curva y el ritmo.

Árboles y plantas que se elevan, crecen y florecen. Este es el espectro, la sección botánica, que se nos ofrece. Y se hace mediante un alfabeto compositivo sencillo y eficaz, que embosca, bajo las líneas sinuosas de un inesperado neo-barroco, sólidos (nunca mejor dicho) elementos de construcción.

La forma florecida se alza, remata, un tallo o tronco, recto o ondulante. Veamos, de cerca, el caso de *Arborescencias I*, para comprender la pluralidad y la ritmicidad de esta nueva escultura. El tallo en este caso es una raíz que se enrosca sobre sí misma y se comprime, poderoso anclaje que proporciona el firme arraigo a una incipiente vida vegetal. El énfasis recae sobre esta evolución rizomática, no es la vid, sino su salomónico y tenso sarmiento lo que nos interesa, la absoluta tensión horizontal desplegada y su estrategia de dominio espacial, que asegura el ciclo completo, el éxito, de la planta. Las hojas de esta obra, serán en general, las hojas de todas las siguientes. Quiero decir, establecen un patrón de conjugación; una pieza del alfabeto.

La intensa contención de la raíz en su lucha contra la gravedad, da fruto en las pequeñas y delicadas hojas que asoman coronando las ramas y que se abren excéntricamente, complementando el ritmo curvo-dinámico del tallo. Sentimos, es una armonía óptica, el gran truco del arte, el equilibrio de las fuerzas congeladas en el inverosímil medio del hierro. Lo centrípeto y lo centrífugo, la delicadeza de la hoja y la fuerza del tropismo, lo estático y lo dinámico, en yuxtaposición.

La suma de estas fuerzas y la belleza de su exposición, emanan la esencia de esta escultura, que se revela múltiple, pluriangular, inagotable. Da igual desde dónde observemos este símbolo

arborescente: cada ángulo o grado de giro exalta la estética y la enriquece. Emperador se aproxima los altos de la escultura clásica. A tal logro integral (de la integración armoniosa), añadiría otra dimensión meta o extra simbólica (no olvidemos que cada una de estas obras conllevan una importante transformación simbólica).

La escala de la escultura, su contención, y por ende, su vertiente contemplativa. El artista, de algún modo, retorna al género. *Arborescencias* es también un ensayo conceptual de naturaleza muerta, un itinerario de botánica metafísica, en un mundo donde solo conocemos el reflejo de lo real, el fragmento de la naturaleza. El pensamiento simbólico en hierro resitúa la angustia de la conexión perdida, la traslada al espacio público, o al afortunado salón del pudiente coleccionista.

En cada una de las piezas (*Cepa, Espiga, Flamboyán, Papayero*), la sintaxis se adapta al espíritu intrínseco de la observación, a la compresión mental que conformará y expresará el símbolo. *Cepa* proyecta la intrincada elevación rizomática, *Espiga* la estilización de un tropismo mediante el desarrollo curvo horizontal. Los *Papayeros* subrayan aún más la contención simbólica al materializar la fuerza del árbol: su potente y recto tronco que sustenta las ramas cargadas de pesada fruta. La antagonista pugna de lo aéreo y lo terrestre, que es también metáfora de nuestra condición.

Arborescencias nos introduce, finalmente, a otro aspecto de la evolución artística, de la madurez creadora de Emperador. Un declarado gusto alegórico, legado de su pasado, pero trasladado ahora a una nueva claridad. El Monet que admiró en el Grand Palais, ese panóptico de la cultura visual que es el ciclo de los nenúfares, ya preexistía en los fondos selváticos de antaño. El homenaje que realiza del anciano pintor cruzando (en forma vegetal, arbórea) el puente de su amado estanque en Giverny, es un lúcido e intrincado escenario que revigoriza nuestro panorama.

La ola de Emperador-Hokusai, o la fuerza motriz marina (la ola se compone, como las ramas de varias pletinas soldadas), alegoriza y homenajea otra de las sagradas fuentes a punto de sequía, surcando océanos y aunando civilizaciones, o realidades insulares. No podía el artista dejar de

hacer un guiño a nuestra propia modernidad clásica. Lo hace difuminando y silueteando a un sátiro, que coloca entre las sinuosidades del filodendro. Leopoldo ha querido visitar el Jardín de las Hésperides, y saludar a Néstor con su feliz cohorte de sátiros hermosos.

Jonathan Allen

Las Palmas de GC. 25 de octubre de 2011

Obra

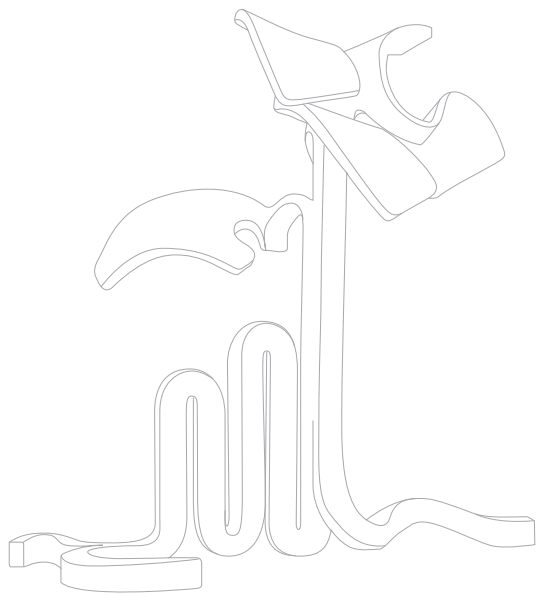

Arborescencia I. 2010. Hierro forjado, pavonado químico y cera. 27 x 30 x 26,5 cm



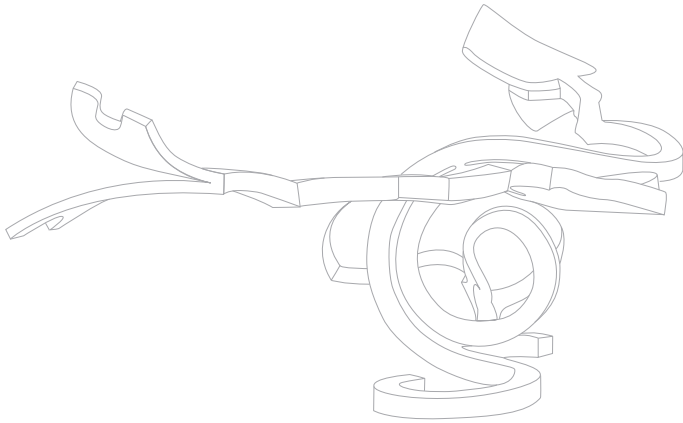

Aspid. 2011. Hierro forjado, pavonado químico y cera. 21,5 x 56,5 x 32 cm



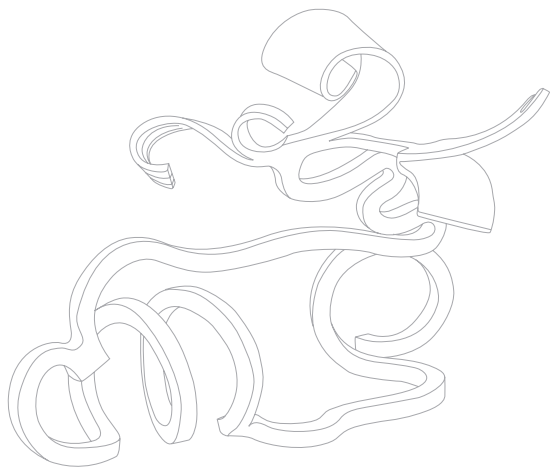

Cepa. 2011. Hierro forjado, pavonado químico y cera. 29,5 x 43 x 31 cm



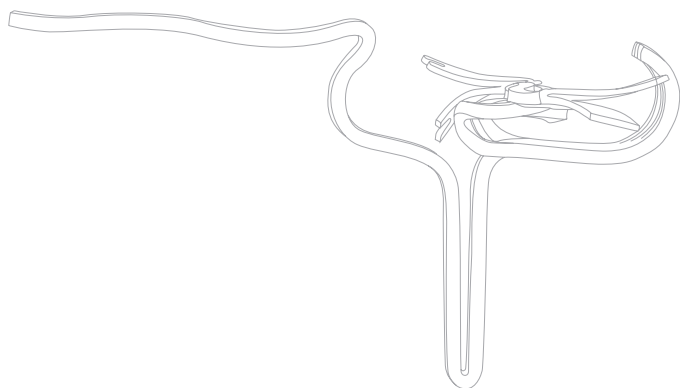

Espiga. 2011. Hierro forjado, pavonado químico y cera. 35,5 x 62,5 x 41,5 cm



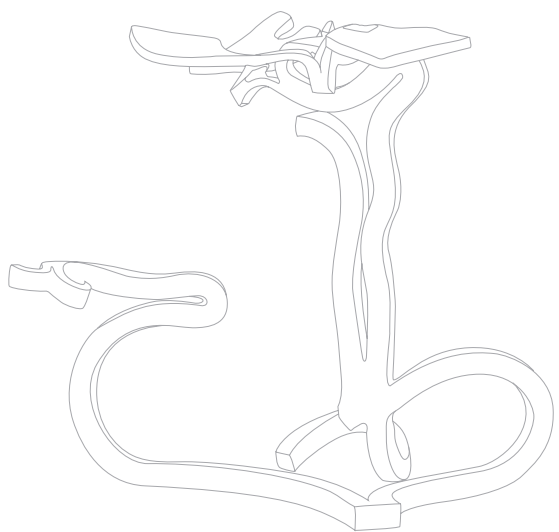

Flamboyant I. 2010. Hierro forjado, pavonado químico y cera. 29 x 36 x 34 cm



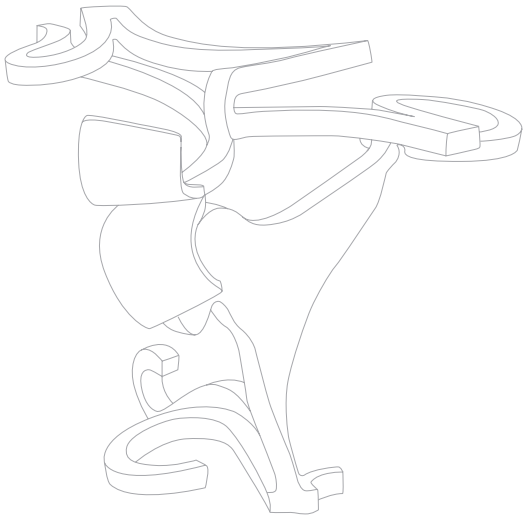

Flamboyant II. 2011. Hierro forjado, pavonado químico y cera. 63 x 33 x 31 cm



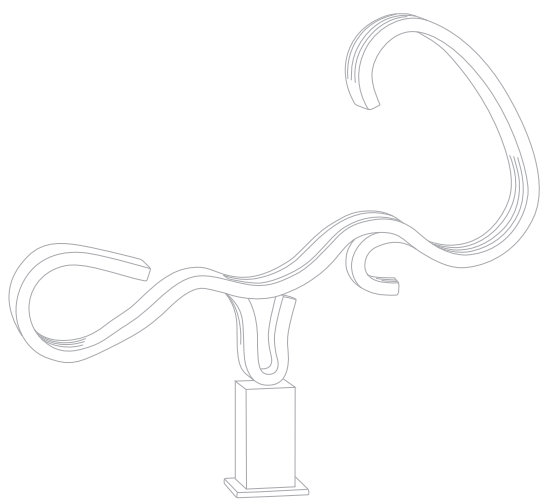

Hokusai 3/11. 2011. Hierro forjado, pavonado químico y cera. 46,5 x 52 x 6 cm





Jacaranda. 2011. Hierro forjado, pavonado químico y cera. 33 x 62 x 40 cm



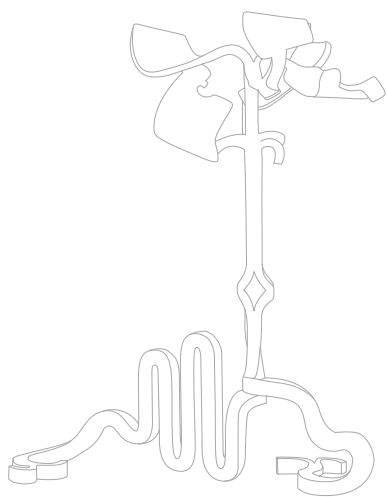

Papayero I. 2010. Hierro forjado, pavonado químico y cera. 41 x 32 x 27,5 cm



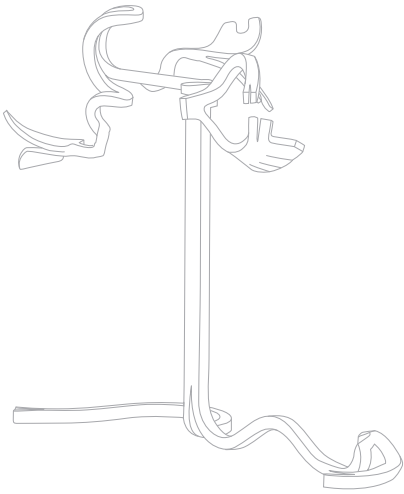

Papayero II. 2010. Hierro forjado, pavonado químico y cera. 47 x 52 x 32 cm



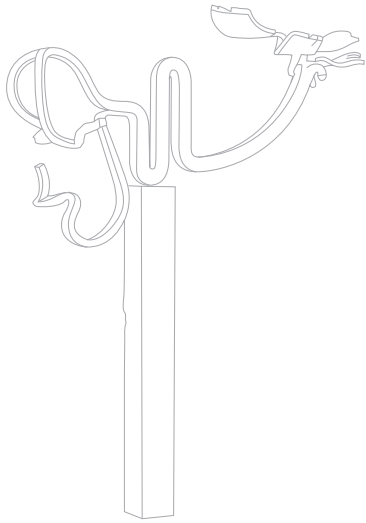

Sátiro entre filodendros. 2011. Hierro forjado, pavonado químico y cera. 65 x 55 x 22 cm
Colección privada. Las Palmas





Giverny. 2008. Hierro forjado, pavonado químico y cera. 90 x 80 x 23 cm



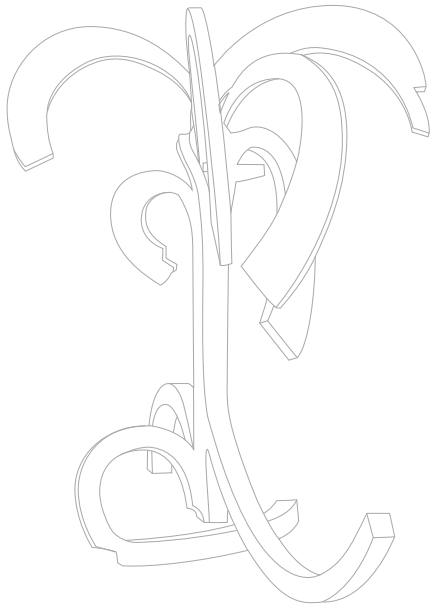

Sicomoro II. 2008. Hierro forjado, pavonado químico y cera. 47 x 54 x 37 cm





Sicomoro I. 2008. Hierro forjado, pavonado químico y cera. 67 x 30 x 16 cm
Patrimonio del Excmo. Ayuntamiento de Las Palmas de Gran Canaria



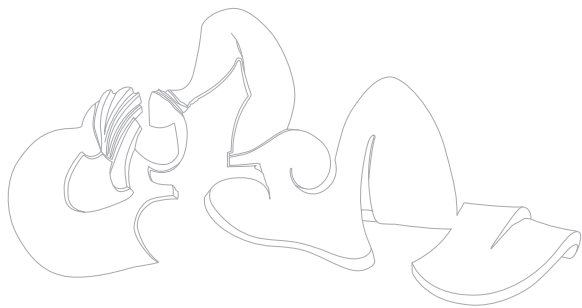

Otomana II. 2009. Hierro forjado, pavonado químico y cera. 62 x 38 x 29 cm
Colección del artista



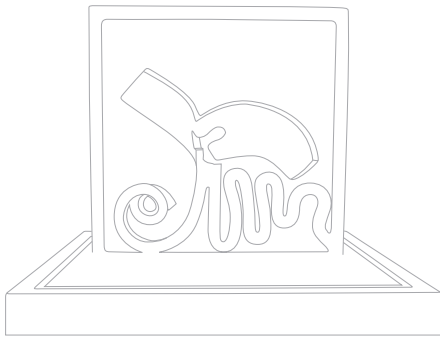

Adelita. 2010. Hierro forjado, pavonado químico y cera. 22,5 x 21,5 x 12 cm



Unter den linden. 2007. Aguafuerte y aguatinta s/zinc. 100 x 70 cm

Edición de 25 ejemplares, más cuatro PA en papel Fabriano Rosaspina de 285 gr/m²

Estampación: Taller de grabado del Cabildo de Gran Canaria.



Oculto, la llave del jardín. 2007. Aguafuerte y aguatinta s/zinc. 50 x 63,5 cm

Edición de 25 ejemplares, más cuatro PA en papel Acuari de 220 gr/m²

Estampación: Taller de grabado del Cabildo de Gran Canaria



1917

Still Life with Two Vases

Exhibition, 1917

A la sombra del sicómoro. 2007. Aguafuerte s/ zinc. 50 x 63,5 cm

Edición de 25 ejemplares, más cuatro PA en papel Acuari de 220 gr/m²

Estampación: Taller de grabado del Cabildo de Gran Canaria.



Fig. 1. Study of a figure.

Fig. 2. Study of a figure.

Huriyah en el jardín perfumado. 2007. Aguafuerte, aguatinta y punta seca s/ zinc. 70,5 x 74,5 cm

Edición de 25 ejemplares, más cuatro PA en papel Fabriano Rosaspina de 285 gr/m²

Estampación: Taller de grabado del Cabildo de Gran Canaria.



187

Madame de la Roche de la Roche

Spitzer, 1870-1871

Otomana mía. 2008. Lápiz litográfico sobre papel. 41,5 x 29,x cm
Colección del artista



A mato que anda, no le prestes tu sombra. 2006. Aguafuerte s/ zinc. 114 x 76 cm

Edición de 15 ejemplares, más dos PA en papel Arches de 250 gr/m².

Estampación: Taller de grabado del Cabildo de Gran Canaria.



Las tres gracias del jardín. 2007. Aguafuerte y aguatinta s/zinc. 100 x 70 cm

Edición de 25 ejemplares, más cuatro PA en papel Fabriano Rosaspina de 285 gr/m²

Estampación: Taller de grabado del Cabildo de Gran Canaria.



Two poets on Ha'penny bridge. (*En memoria de J. A. Otero*) 2006. Aguafuerte y aguatinta s/ zinc. 57 x 70 cm

Edición de 25 ejemplares, más cuatro PA en papel Fabriano Rosaspina de 285 gr/m²

Estampación: Rolf Hakansson.



the boat on the river

the boat on the river

Leopoldo Emperador

Las Palmas de Gran Canaria. Marzo de 1954

Académico numerario de la Real Academia Canaria de Bellas Artes
de San Miguel Arcángel

EXPOSICIONES INDIVIDUALES

- 1976 Instalación-ambiente.** Casa de Colón. Las Palmas de Gran Canaria. Gran Canaria.
- 1980 Albero.** Galería Vegueta. Las Palmas de Gran Canaria. Gran Canaria.
- 1981 Electrografías.** Galería Leyendecker. Santa Cruz de Tenerife. Tenerife.
- 1982 Metronóm.** Barcelona.
Instalación en el Espai B5-125. Universidad Autónoma de Barcelona.
- 1983** Aula de Cultura. Caja de Ahorros de Bilbao. Bilbao.
Aula de Cultura. Fundación Príncipe de Viana. Pamplona.
Emperador. Trabajos recientes. Galería Vegueta. Las Palmas de Gran Canaria. Gran Canaria.
- 1986 Oekoumene.** Galería Vegueta. Las Palmas de Gran Canaria. Gran Canaria.
- 1988 Vestigios de un recorrido imaginario.** Sala Muncunill. Terrassa. Barcelona.
Hacia el paradigma. Centro Insular de Cultura. Las Palmas de Gran Canaria. Gran Canaria.
- 1991 Gato.** Galería Manuel Ojeda. Las Palmas de Gran Canaria. Gran Canaria.
- 1992 Emperador, esculturas.** Centro Insular de Cultura. Las Palmas de Gran Canaria. Gran Canaria.
Emperador, esculturas. Círculo de Bellas Artes. Santa Cruz de Tenerife. Tenerife.
- 1993 NA-àNIMI.** Centre d'Art Santa Mònica. Barcelona.
- 1995 NA-àNIMI.** Casa Gourie. Arucas. Gran Canaria.
- 1997 Atlantic Junction.** Colegio de Arquitectos. Las Palmas de Gran Canaria. Gran Canaria.
Leopoldo Emperador, Esculturas. Galería Vegueta. Las Palmas de Gran Canaria. Gran Canaria.
- 1999** Club Prensa Canaria. Las Palmas de Gran Canaria. Gran Canaria.
- 2000 Bazaar.** Círculo de Bellas Artes. Santa Cruz de Tenerife. Tenerife.
Baraka. Galería Punto de encuentro con el arte. Arrecife. Lanzarote.

- 2003 Leopoldo Emperador. Esculturas 1990-2003. Obra Última.** Centro de Arte La Regenta. Las Palmas de Gran Canaria. Gran Canaria.
- 2004 Leopoldo Emperador. Esculturas 1990-2003. Obra Última.** Centro de Arte La Granja. Santa Cruz de Tenerife. Tenerife.
- 2005 Leopoldo Emperador. Esculturas.** Dpto. Artes Plásticas Cabildo de Gran Canaria. *Casa de Los Ciegos.* Las Palmas de Gran Canaria. Gran Canaria.
- 2007 El jardín perfumado.** Dpto. Artes Plásticas Cabildo de Gran Canaria. *Casa de Los Ciegos.* Las Palmas de Gran Canaria. Gran Canaria.
- 2008 Giverny; el jardín perfumado.** Galería de Arte Puerto Calero. Lanzarote.
- 2011 Arborescencias.** Fundación Canaria Mapfre Guanarteme. Las Palmas de Gran Canaria. Gran Canaria.
- 2012 Arborescencias.** Fundación Canaria Mapfre Guanarteme. La Laguna. Tenerife.

EXPOSICIONES COLECTIVAS

- 1974 XVI Bienal Regional de Arte.** Gabinete Literario. Las Palmas de Gran Canaria. Gran Canaria.
- 1975 San Mateo. Arte, Cultura. Proyección Canarias.** San Mateo, Gran Canaria.
Contacto-1. Barriada Tres Palmas. Las Palmas de Gran Canaria. Gran Canaria.
- 1976 Contacto-1.** Ateneo de La Laguna. Tenerife.
Arte Actual Canario. Contacto-1. Casino de Telde. Gran Canaria.
Experiencia Audiovisual. Contacto-1. La Isleta. Las Palmas de Gran Canaria. Gran Canaria
Puzzle. Ateneo de La Laguna. Tenerife.
- 1977 Homenaje a Picasso.** Casa de Colón. Las Palmas de Gran Canaria. Gran Canaria.
- 1979 La Serigrafía.** Círculo de Bellas Artes. Santa Cruz de Tenerife. Tenerife.
Artistas grancanarios. Galería Vegueta. Las Palmas de Gran Canaria. Gran Canaria.
Tocador de Arte. Papeles Invertidos. Colegio Arquitectos. Santa Cruz de Tenerife. Tenerife.
- 1980 Amnesty International.** Colegio de Arquitectos. Santa Cruz de Tenerife. Tenerife.

- Club Prensa Canaria.** Las Palmas de Gran Canaria. Gran Canaria.
Últimas Tendencias del Arte en Canarias. Fundación CANTV. Caracas. Venezuela.
X Aniversario Sala Conca. Sala Conca. La Laguna. Tenerife.
- 1981 BOABAB.** Colegio de Arquitectos. Santa Cruz de Tenerife. Tenerife.
- 1982 Homenaje a Martín Chirino.** Casa de Colón. Las Palmas de Gran Canaria. Gran Canaria.
Libros de artistas. Sala Pablo Ruiz Picasso. Biblioteca Nacional. Madrid.
Emperador, Gil, Medina Mesa. Galería Leyendecker. Santa Cruz de Tenerife. Tenerife.
- 1983 Fuera de Formato.** Centro Cultural de la Villa. Madrid.
Descubierta 83. Galería Radach-Novaro. Playa del Inglés. Gran Canaria.
Cuadernos de viaje. Fundación Miró. Barcelona.
Blanco. Club de Prensa Canaria. Las Palmas de Gran Canaria. Gran Canaria.
VII Bienal Nacional de Arte. Pontevedra.
Mail Art. Pontevedra.
Canarias 83. Galería Leyendecker. Santa Cruz de Tenerife. Tenerife.
- 1984 Canarias 84.** Grace Hall. Teacher's College. Columbia University. New-York.
Canarias 84. Spanish Tourist Office. New-York.
Canarias en Nueva York. Galería Vegueta. Las Palmas de Gran Canaria. Gran Canaria.
Canarias en Nueva York. Círculo de Bellas Artes. Santa Cruz de Tenerife. Tenerife.
70/80. Una Col·lecció d'art alternatiu. Sala Hortensy-Güell. Reus Barcelona.
Homenaje a Eduardo Westherdal. Colegio de Arquitectos. Santa Cruz de Tenerife. Tenerife.
- 1985 7SIETE.** Sala Santa Ana. Las Palmas de Gran Canaria. Gran Canaria.
7SIETE. Galería Radach-Novaro. Playa del Inglés. Gran Canaria.
- 1986 Canarias penúltima década.** Convento San Francisco. La Palma.
Pequeño formato. Galería Radach-Novaro. Playa del Inglés. Gran Canaria.
- 1987 Una obra para un espacio.** Canal Isabel II. Madrid.
Frontera Sur. Círculo de Bellas Artes. Madrid.
Frontera Sur. Museo de Bellas Artes. Vitoria.
Frontera Sur. Sociedad de Bellas Artes. Lisboa. Portugal.
Frontera Sur. Palacio de la Almudí. Murcia.

- 1988 Frontera Sur.** Capella Antic Hospital de la Santa Creu. Barcelona.
- 1989 Confluencies.** Espais. Gerona.
Mareas. Passeig des Bornes, Palau Solleric. Palma de Mallorca.
Mareas. Paseo de Las Canteras. El Refugio. Las Palmas de Gran Canaria. Gran Canaria.
- 1991 El Museo Imaginado.** Centro Atlántico de Arte Moderno. Las Palmas de Gran Canaria. Gran Canaria.
- 1994 Escenarios diferentes.** Centro de Arte La Regenta. Las Palmas de Gran Canaria. Gran Canaria.
Escenarios diferentes. Centro de Arte La Granja. Santa Cruz de Tenerife. Tenerife.
Travessies. Granollers, Tortosa, Tarragona, Lérida y Gerona.
Travesias. Centro de Arte La Regenta. Las Palmas de Gran Canaria. Gran Canaria.
Travesias. Centro de Arte La Granja. Santa Cruz de Tenerife. Tenerife.
- 1995 The Benburb Sculpture Project.** Armagh. Irlanda del Norte.
Desde Los 70. Centro Atlántico de Arte Moderno. Las Palmas de Gran Canaria. Gran Canaria.
- 1996 Fondos para una colección.** Centro Atlántico de Arte Moderno. Las Palmas de Gran Canaria. Gran Canaria.
Fondos de la colección Comunidad de Madrid. Sala Plaza España. Madrid.
Cumac Sculpture Exhibition. Carbury Water Gardens. Dublín. Irlanda.
- 1997 Paradojas.** Colegio de Abogados. Las Palmas de Gran Canaria. Gran Canaria.
- 1999 Arte a la carta.** Galería Vegueta. Las Palmas de Gran Canaria. Gran Canaria.
El arte y una ciudad. Castillo de la Luz. Las Palmas de Gran Canaria. Gran Canaria.
- 2001 En Lanzarote.** Galería Punto de Encuentro. Arrecife. Lanzarote.
- 2003 En torno a Picasso.** Art Gaspar Gallery. Las Palmas de Gran Canaria. Gran Canaria.
- 2007 Made in Canarias.** Art Center Berlín – Friedrichstrasse.
- 2008 Homenaje a José Antonio Otero.** Centro de Arte La Regenta. Las Palmas de Gran Canaria. Gran Canaria.
- 2009 Homenaje a José Luis Gallardo.** Centro de Arte La Regenta. Las Palmas de Gran Canaria. Gran Canaria.

- Diálogos.** Centro de Arte La Regenta. Las Palmas de Gran Canaria. Gran Canaria.
- 2010 Canarias Eléctrica.** Museo ELDER de la Ciencia. Las Palmas de Gran Canaria. Gran Canaria.
- 2011 Obra gráfica del taller de grabado.** Museo Esculturas Abraham Cárdenes. Tejeda. Gran Canaria.
- Artistas españoles en el jardín...la mirada del arte.** Fundación del Jardín Botánico de Castilla La Mancha. Albacete.
- El árbol, poética en el jardín.** Jardín Botánico. Madrid.
- Vanguardias canarias.** Galería Echevarria. Santa Cruz de Tenerife. Tenerife.

ESCULTURAS PÚBLICAS

- 1994 Mascarón de la TEODICEA.** Campus Universitario de Tafira. Las Palmas de Gran Canaria. Gran Canaria.
- 1995** Conjunto escultórico **Na-àNIMIS para Arucas.** Plazoleta Guillermo Sureda. Arucas. Gran Canaria.
- Totem, Fence and Sunbird.** Benburg Heritage Park Sculpture. Armagh, Irlanda del Norte.
- 1998 Mujer con tocado en espiral.** Paseo Costa Canaria. Playa del Inglés. San Bartolomé de Tirajana. Gran Canaria.
- 2002 El sueño del milenio. Lectura en el jardín perfumado. Mujer portando un objeto minimalista.** Arrecife de Lanzarote.
- 2003 Thémis en el jardín de las Hespérides.** Plaza de Sta. Isabel de Hungría. Las Palmas de Gran Canaria. Gran Canaria.
- 2005 Anitra's Dance.** Distrito Løren. Selvaag Oslo, Noruega.
- 2008 Otomana.** Plaza de los Derechos Humanos. Las Palmas de Gran Canaria. Gran Canaria.
- Perplejidad.** Hospital Materno Infantil. Las Palmas de Gran Canaria. Gran Canaria.

ACTIVIDADES DOCENTES

1986 Talleres de Arte Actual. Monitorías y coordinación. Cabildo de Gran Canaria.

1992 - 1995 Taller de artes plásticas. Centro de Arte La Regenta.

1996 Artist Lector Programm. Facultad de Arte y Diseño de Irlanda. Dublín.

COLABORACIONES

2000 XVI Festival Internacional de Música de Canarias. Homenaje a Mstislav Rostropovich.

2001 Imágenes y ficción. Viceconsejería de Cultura del Gobierno de Canarias.

2009 1er Encuentro Insular de Transporte. Premios al Transporte. Cabildo de Gran Canaria.

PREMIOS

1988 1er Premio de Exposiciones de Artes Plásticas. Gobierno de Canarias.

2005 Premio internacional de escultura PEER GYNT, Selvaag Gruppen. Oslo. Noruega.

COLECCIONES

Colección del Centro Atlántico de Arte Moderno (CAAM).

Universidad de las Palmas de Gran Canaria.

Gobierno de Canarias.

Centro de Archivo y Documentación del Arte Contemporáneo, Barcelona.

Benburg Heritage Sculpture Park. Armagh, Irlanda del Norte.

Caja Insular de Ahorros de Canarias.

Selvaag Gruppen. Oslo. Noruega.

Unelco-Endesa.

Banco Bilbao Vizcaya Argentaria.

Real Academia Canaria de Bellas Artes de San Miguel Arcángel.

Ayuntamiento de Las Palmas de Gran Canaria. Casa Consistorial. Plaza de Santa Ana.

Colecciones particulares en: Madrid, Barcelona, Bilbao, Fuerteventura, Lanzarote, Las Palmas y Tenerife.

BIBLIOGRAFÍA (selección)

Referencias en libros

CASTRO BORREGO. F. "Las artes plásticas después de la guerra civil". Historia del arte en Canarias. Edirca. Vol. IX. Las Palmas de Gran Canaria. 1982.

DÍAZ-BERTRANA. C. "Últimas tendencias del arte en Canarias. La generación de los setenta". Guagua nº 40. Mancomunidad de Cabildos, Plan Cultural y Museo Canario. Las Palmas de Gran Canaria. 1982.

MARCHAN FIZ. S. "Del arte objetual al arte de concepto". Ediciones Akal. Madrid, 1986.

FRANCO. O. "Origen y desarrollo de las manifestaciones actuales del arte canario". Memoria de licenciatura, presentada en la Universidad de La Laguna. 1986.

Monografía

GONZALEZ GILI. N. "Emperador". Biblioteca de artistas canarios Vol. 9. Socaem. 1992.

Artículos (revistas y prensa). Catálogos

ALLEN, J. "Hierro delicado" Catálogo exposición "Arborescencias – Leopoldo Emperador". Fundación Canaria Mapfre Guanarteme. Octubre 2011.

CASTRO. F. "La generación de los setenta. Equívocos y frustraciones" Liminar 6/"Tenerife. Octubre 1980. pag 54.

CASTRO. F. "Después de Millares" en el Urogallo. Madrid. Diciembre 1988/ Enero 1989.

CASTRO. F. "Nuevas direcciones de la plástica canaria", en Cyan, nº 16.

CATAÑO. J.C. "L. Emperador, un lugar para la materia". Basa nº 12. Colegio Oficial de Arquitectos de Canarias. Sta. Cruz de Tenerife, mayo 1990.

CATAÑO. J.C. "Entre jardines" Catálogo exposición "Arborescencias – Leopoldo Emperador". Fundación Canaria Mapfre Guanarteme. Octubre 2011.

CORREDOR-MATHEOS. J. "La escultura de Leopoldo Emperador: Vacío interior y apertura espacial". Catálogo exposición "Leopoldo Emperador – Esculturas. 1990/2003. Última obra. Centro de Arte La Regenta/Centro de Arte La Granja. Viceconsejería de Cultura. Gobierno de Canarias. Noviembre 2003.

DÍAZ PADILLA. R. "Canarias una re/visión desarraigada" en Cyan nº 16.

FRANCO. O. "Una rápida mirada a la situación artística a Canarias". Espais, Papers d'art. num 21. Gerona. Junio 1989.

GALLARDO. J.L. "El sueño de Hestia del artista Leopoldo Emperador". La Provincia. Suplemento Cultural. 27 Febrero 1997. Las Palmas.

GALLARDO. J.L. "Leopoldo Emperador: ha nacido un escultor". La Provincia. Suplemento Cultural. 11 Diciembre 1997. Las Palmas.

GALLARDO. J.L. "Leopoldo Emperador: el ¿quién eres tú? de la escultura". La Provincia. Suplemento Cultural. 27 Marzo 1999. Las Palmas.

GARCÍA - ALCALDE. G. "Un Siglo después, el infinito". Catálogo exposición "Leopoldo Emperador – Esculturas. 1990/2003. Última obra. Centro de Arte La Regenta/Centro de Arte La Granja. Viceconsejería de Cultura. Gobierno de Canarias. Noviembre 2003.

GARCÍA – ALCALDE. G. "El sueño erótico de Nefzawi". Catálogo exposición "El jardín perfumado". Centro Artes Plásticas Cabildo de Gran Canaria. Junio 2007.

HERNANDEZ. C. "Escultura actual en las islas". Basa nº 10. C.O. Arquitectos. Tenerife julio 1989.

JUNCOSA. E. "Ritos de Pago". El País. 10 de Mayo de 1993.

MARTÍN DE ARGILA. M^a L^a. "Leopoldo Emperador. Esculturas 1990-2003". Catálogo exposición "Leopoldo Emperador – Esculturas. 1990/2003. Última obra. Centro de Arte La Regenta/Centro de Arte La Granja. Viceconsejería de Cultura. Gobierno de Canarias. Noviembre 2003.

MIRALLAVES. V. "Crónica de un instante". Islas.

ORTIZ. C. "L. Emperador: alquimista d' idees". Espais, Papers 4' art. nº 20. Gerona, mayo 1989.

PEREZ REYES. C. " Una mirada al arte canario (1920-1980)". El Urogallo, Madrid, diciembre 1988/ enero 1989.

PICAZO. G. "La tecnología desafía l' art.: tubs fluorescents i neons". Ciencia nº 38. Barcelona, 1983.

PICAZO. G. "La instalació vista avui". Papeles de Campanar. NUM 2. Valencia, junio 1987.

PICAZO. G. "L. Emperador. Vestigis d' un recorregut imaginari". Art (Guía mensual de las artes) nº 0288, Barcelona.

PICAZO. G. "L. Emperador. Vestigios de un recorrido imaginario". Nike. New Art in Europe. Num 22. Munich, marzo/abril 1988.

ZAYA. A. "En la puerta de los tiempos". Atlántica de las artes. nº12. Las Palmas
Catálogos

ALLEN. J. "El arte de Leopoldo Emperador: del drama espacial a la esencia del hierro." Para catálogo de exposición NA-aNIMI en la Casa Gourie de Arucas. Inédito.

BOSCH. G. "Confluencies, lloc d'encontre" de la exposició "Confluencies". Espais. Gerona, diciembre 1988.

CASTRO. F. "Retrato, geografías y soledades" de la exposición: "1983 en Canarias". ed. por Galería Leyendecker. Sta. Cruz de Tenerife. 1983.

CASTRO. F. "El museo imaginado: creación y critica" en el catálogo de la exposición "El Museo Imaginado". Centro Atlántico de Arte Moderno. Las Palmas, diciembre 1991.

CATAÑO. J.C. "El naufragio del TEODICEA o como hundir la lengua" de la exposición "Mareas" Palma de Mallorca y Las Palmas de Gran Canaria, marzo 1989.

CATAÑO. J.C. "Hic Sunt leones": Travesías. Centre d' Art Santa Mónica. Barcelona Marzo 1993.

DÍAZ-BERTRANA. C./ GAVIÑO. C./ ZAYA. A. Textos de la exposición "Albero". Galería Vegueta. Las Palmas de Gran Canaria, 1980. Textos de la exposición "Electrografías". Galería Leyendecker. Sta. Cruz de Tenerife. 1981.

DÍAZ BERTRANA. C. Texto de la exposición "Canarias 84", en Canarias 84, Art Gallery of Spanish Tourist Office, Grace Hall, Teacher' s College, Columbia University, New-York, 1984. Consejería de Cultura del Gobierno de Canarias.

DÍAZ-BERTRANA. C. / GALLARDO. J.L Textos de la exposición "7 SIETE". en 7 SIETE. Consejería de Cultura. Las Palmas de Gran Canaria 1985.

DÍAZ-BERTRANA. C. / ZAYA. A. textos de la exposición itinerante "Frontera Sur". Cabildo Insular de Gran Canaria. 1987.

DÍAZ CUYÁS. J./FRANCO. O./PICAZO. G. textos en "Vestigios de un Recorrido Imaginario", Terrassa, Barcelona, febrero 1988.

DÍAZ CUYÁS. J. "Derrotas" en catálogo de "Hacia el Paradigma". Centro Insular de Cultura, Las Palmas de Gran Canaria, mayo 1988.

EMPERADOR. L. en Oekoumene, Cabildo Insular de Gran Canaria, Comisión de Cultura, mayo 1986.

EMPERADOR. L. "Atlantic Junction". En el catálogo de la exposición "Atlantic Junction". Colegio de Arquitectos. Las Palmas. Febrero 1997.

EMPERADOR. L. "Un paseo de Père Lachaise en Las Canteras". La Provincia. Enero 2000.

FRANCO. O. "Canarias: nuevos planteamientos, nuevas actitudes", en Mareas. Palma de Mallorca, Las Palmas de Gran Canaria, marzo 1989.

FRANCO O. Leopoldo Emperador: Redescubrir las vanguardias. Siete Días.

GAVIÑO DE FRANCHY. C./ PINTO. C.E. (ed) en Tocador de Arte. Papeles Invertidos. Sta. Cruz de Tenerife, junio 1979.

- GONZÁLEZ F.** Un café con Gaudier-Brzeska. El Mundo. AISLADOS, Artes y Letras del Archipiélago. Número 64.
- GONZÁLEZ F.** Una historia sin papeles. Catálogo exposición BARAKA. Galería punto de encuentro. Arrecife. Lanzarote. Noviembre 2000.
- GONZALEZ GILI. N.** "Expresiones intermedias", en catálogo de la exposición "El Museo Imaginado". Centro Atlántico de Arte Moderno. Las Palmas, diciembre 1991.
- GONZALEZ GILI. N.** "Tam-Tam". En catálogo de la exposición "Emperador, esculturas". Galería Vegueta. Noviembre 1997. Las Palmas.
- HERNANDEZ. C.** "Escultura en Canarias: 1929-1991" en el catálogo de la exposición "El Museo Imaginado". Centro Atlántico de Arte Moderno. Las Palmas, diciembre 1991.
- MARCHAN FIZ. S.** "Después del naufragio" en catálogo de "Fuera de Formato". Madrid 1983.
- OTERO. J.A.** "Rondel para Leopoldo Emperador". En el catálogo de la exposición "Emperador, esculturas". Galería Vegueta. Noviembre 1997. Las Palmas.
- PERAZZONE C.** Bazaar / Atlantic Junction. Catálogo exposición BAZAAR. Círculo de Bellas Artes. Sta. Cruz de Tenerife. Junio 2000.
- PERAZZONE. C.** "La danza de Anitra en el jardín perfumado". Catálogo exposición "El jardín perfumado". Centro Artes Plásticas Cabildo de Gran Canaria. Junio 2007.
- PICAZO. G.** "Leopoldo Emperador: una obstinación lumínica", texto de la exposición en Aula de Cultura de Bilbao y Pamplona.
- ZAYA. A.** "Entrevista con L. Emperador" en catálogo de la exposición "Una obra para un espacio". Consejería de Cultura y Deportes de la Comunidad de Madrid. Madrid, enero 1987.
- ZAYA. A.** "Leopoldo Emperador: la deriva de los tiempos", en catálogo de la exposición "Emperador - Esculturas". Comisión de Cultura del Cabildo Insular de Gran Canaria, Las Palmas, marzo 1992.

www.leopoldoemperador.com



FUNDACIÓN
MAPFRE
GUANARTEME